

## AMGEVITA®

### محقنة مُعبأة مُسبقًا تُستخدَم مرَّةً واحدةً دليل الحقن الذاتي تحت الجلد



مع المحقنة المُعبأة مُسبقًا AMGEVITA® يمكنك حقن الدواء AMGEVITA® بنفسك في المنزل.

#### تنبيه مهم:

استخدم هذا الدواء دائمًا بالضببط كما وُصِّح لك طبيبك أو أخصائي الرعاية الطبية. إذا لم تكن متأكدًا من شيءٍ ما اسأل طبيبك أو الصيدلي.

#### قبل الاستخدام يرجى الانتباه للنقاط التالية:

- ✓ لا تقم بعملية الحقن إلا إذا وُصِّح لك الطبيب أو العاملون بالعيادة كيف تقوم بعملية الحقن الذاتي بنفسك.
- ✓ احفظ المحقنة المُعبأة مُسبقًا AMGEVITA® في البراد (الثلاجة) عند درجة حرارة من 2 إلى 8 درجات مئوية. لا تجمدها.
- ✓ لا تستخدم المحقنة المُعبأة مُسبقًا AMGEVITA® إذا سقطت على سطح صلب. فقد تكون هناك أجزاء تالفة بالمحقنة المُعبأة مُسبقًا AMGEVITA®، وخاصةً إذا كنت غير قادر على تمييز التلفيات.
- ✓ اغسل يديك جيدًا بالماء والصابون.

✓ شريطاً لاصقاً طبيياً  
✓ حاوية مقاومة للثقب

✓ مسحة كحول  
✓ قطعة قطن أو شاش طبي

✓ جَهْز الأعراض التالية:  
✓ محقنة مُعبأة مُسبقًا جديدة

## خطوات حقن مهمة

### الخطوة 1: معلومات مهمة يجب عليك معرفتها قبل الحقن بالدواء AMGEVITA®

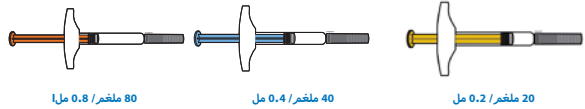
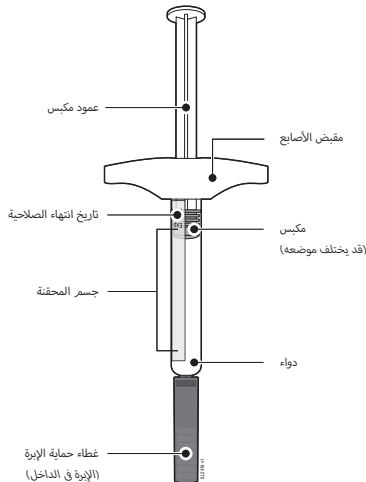

- AMGEVITA® متوفر بثلاث جرعات مختلفة: 20 ملغرم / 0.2 مل، 40 ملغرم / 0.4 مل، 80 ملغرم / 0.8 مل. راجع الوصفة الطبية الموصوفة لك لتتأكد من أنك قد حصلت على الجرعة الصحيحة.
- تختلف المحاقن المُعبأة مُسبقًا بالنسبة للجرعات المختلفة من حيث اللون والمظهر. كما تختلف أيضًا كمية الدواء في المحقنة المُعبأة مُسبقًا بكل جرعة.

## الخطوة 2: سحب المحقنة المُعبأة مُسبقًا من العبوة

أخرج المحقنة المُعبأة مُسبقًا من العبوة قبل الحقن بـ 30 دقيقة لكي تصل إلى درجة حرارة الغرفة. أمسك المحقنة المُعبأة مُسبقًا من جسم المحقنة. أعد جميع المحاقن المُعبأة مُسبقًا غير المُستخدَمة إلى البراد (التلاجة).

### تجنب:

- إمساك مقبض الأصابع أو عمود المكبس أو غطاء حماية الإبرة.
- نزع غطاء حماية الإبرة قبل أن تصبح جاهزًا للحقن.
- إعادة وضع المحقنة المُعبأة مُسبقًا في البراد (التلاجة) إذا كانت قد وصلت بالفعل إلى درجة حرارة الغرفة.
- محاولة تدفئة المحقنة المُعبأة مُسبقًا باستخدام مصدر حرارة مثل الماء الساخن أو الميكروويف أو من خلال تعريضها لضوء الشمس المباشر.
- تعرض المحقنة المُعبأة مُسبقًا لضوء الشمس المباشر.
- رجّ المحقنة المُعبأة مُسبقًا.

### تنبيه مهم:

أمسك المحقنة المُعبأة مُسبقًا دائمًا من جسم المحقنة.

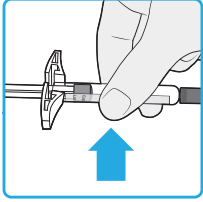
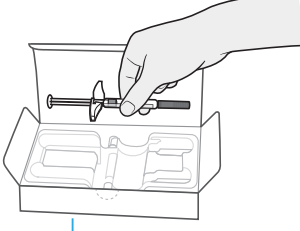

## الخطوة 3: متابعة المحقنة المُعبأة مُسبقًا AMGEVITA®

تأكد من أن الدواء الظاهر في المحقنة المُعبأة مُسبقًا رائق وأنه عديم اللون أو لونه مائل إلى الصفرة قليلاً. تحقق من تاريخ انتهاء الصلاحية. أمسك المحقنة دائمًا من جسم المحقنة.

### لا تستخدم المحقنة المُعبأة مُسبقًا نهائيًا في الحالات التالية

- إذا كان الدواء غير صافي أو لونه متغير أو يحتوي على شوائب أو جسيمات.
- إذا كانت المحقنة بها شقوق أو أجزاء مكسورة.
- إذا كان غطاء حماية الإبرة غير موجود أو غير مركب بإحكام.
- في حالة تجاوز تاريخ انتهاء الصلاحية.

في كل هذه الحالات عليك باستخدام محقنة مُعبأة مُسبقًا جديدة.

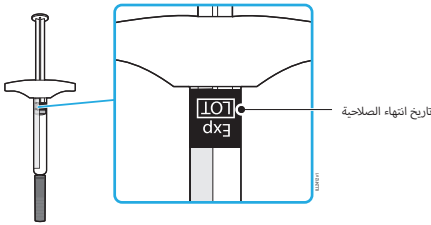
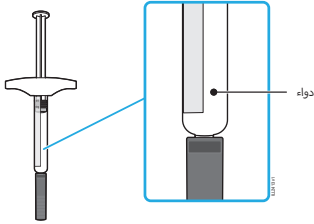

## الخطوة 4: تجهيز موضع الحقن وتنظيفه

اختر موضع الحقن:

- البطن (باستثناء المنطقة المحيطة بالسرة بحوالي 5 سنتيمتر) أو
- الفخذ

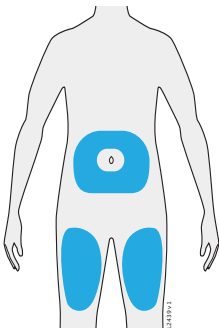

اغسل يديك جيدًا بالماء والصابون. نظّف موضع الحقن بمسحة كحول واترك الجلد ليجف في الهواء.

#### تنبيه مهم :

- تجنب لمس موضع الحقن مرةً أخرى قبل الحقن.
- اختر موضعًا مختلفًا في كل مرة حقن.
- تجنب أي مواضع بها ندب أو علامات تمدد أو يعاني الجلد فيها من حساسية أو احمرار أو تصلب أو كدمة.
- إذا كنت مصابًا بداء الصدفية يجب عليك تجنب الحقن مباشرةً في أي جروح أو مواضع بالجلد متورمة أو سميكة أو مصابة بالاحمرار أو بها قشور.

#### الخطوة 5: سحب غطاء حماية الإبرة في خط مستقيم

عندما تصبح جاهزًا للحقن اسحب غطاء حماية الإبرة بحرص بينما تمسك المحقنة المُعبأة مُسبقًا بإحكام من جسم المحقنة. من الطبيعي رؤية قطرة من الدواء على طرف الإبرة.

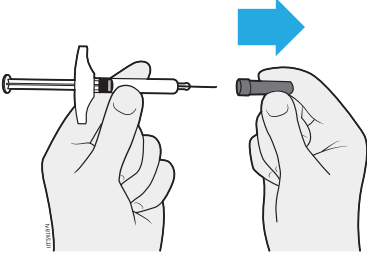

#### تجنب

- لف غطاء حماية الإبرة أو ثنيه.
- إعادة تركيب غطاء حماية الإبرة على المحقنة المُعبأة مُسبقًا.
- وضع المحقنة المُعبأة مُسبقًا على سطح ما بعد نزع غطاء حماية الإبرة.
- سحب غطاء حماية الإبرة من المحقنة المُعبأة مُسبقًا قبل أن تصبح جاهزًا للحقن.
- محاولة إخراج فقاعات الهواء بالضغط عليها خارج المحقنة المُعبأة مُسبقًا. ليس هناك مشكلة في رؤية فقاعات هواء.

#### الخطوة 6: ضم الجلد بموضع الحقن قبل الحقن

- ضم الجلد بين إصبعي الإبهام والسبابة لإحداث نتوء مرتفع للحقن.
- يجب أن يكون عرض النتوء حوالي 5 سم، إذا أمكن.

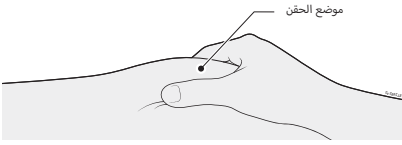

#### الخطوة 7: وخز الجلد المضموم بالإبرة

خزّ موضع الجلد المضموم بالإبرة إما في خط مستقيم أو بزاوية 45 درجة.

#### تنبيه مهم :

لا تضع أبدًا إصبعك على عمود المكبس أثناء الوخز بالإبرة فربما بذلك تفقد الدواء.

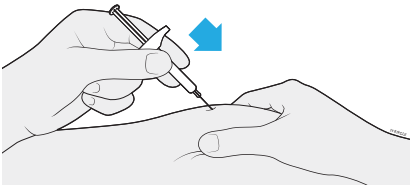

## الخطوة 8: ضغط عمود المكبس ببطء للأسفل

اضغط عمود المكبس ببطء للأسفل إلى أن يصل إلى قاع المحقنة المعبأة.

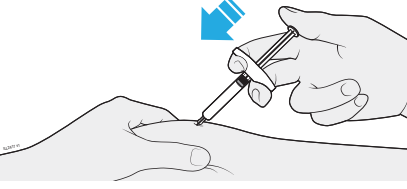

### تنبيه مهم:

استمر في ضم الجلد لفترة إلى أن تنتهي عملية الحقن. لا تسحب المكبس أبداً. لا تززع الإبرة قبل إعطاء الجرعة بالكامل.

## الخطوة 9: بعد الحقن

### تنبيه مهم:

لا تركيب غطاء حماية الإبرة مرةً أخرى أبداً.

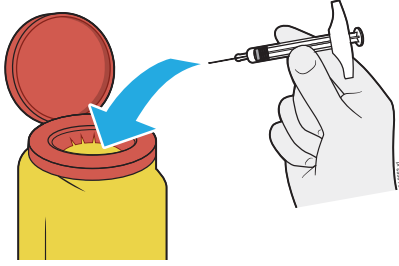

تخلص من المحقنة المعبأة مُسبقاً المُستعملة وغطاء حماية الإبرة بعد الاستخدام مباشرةً في حاوية مقاومة للثقب. لا تُلقي المحقنة المعبأة مُسبقاً المُستعملة والحاوية المقاومة للثقب في سلة القمامة المنزلية ولا تُعد تدويرهما. تحدث مع طبيبك أو الصيدلي بشأن كيفية التخلص من هذه الأشياء بالصورة الصحيحة.

### تنبيه مهم:

لا تستخدم المحقنة المعبأة مُسبقاً المُستعملة أبداً مرةً أخرى ولا تستخدم أيضاً الدواء المتبقي في المحقنة المُستعملة مرةً أخرى. احتفظ الحاوية المقاومة للثقب دائماً بعيداً عن تناول الأطفال.

## الخطوة 10: فحص موضع الحقن

لا تحك موضع الحقن نهائياً. إذا لاحظت خروج دم اضغط على موضع الحقن بقطعة قطن أو شاش طبي. استخدم شريطاً لاصقاً طبيّاً عند الحاجة.

ستجد معلومات أكثر تفصيلاً في النشرة المرفقة بالعبوة.